

- Dünne **Betonschale** aus hochwertigem **Spezialbeton**, zementweiß
- Lieferung **als Profil > Längenvorgabe und > Tiefenvorgabe zum bauseitigen Zuschnitt**
- **auf Wunsch** werkseitiger **Zuschnitt aller Elemente einbaufertig auf Maß**, wie folgt:
 - Zuschnitt der Seiten- und Kopfgewände auf passende Länge und Tiefe
 - Seitengewände mit Schrägschnitten unten passend zur Fensterbankneigung
- **Wärmebrückenfrei einbaubar** bei Fassaden mit WDVS, Dämmsteinen oder Klinkerfassaden

Schnitt SLG 150 ca. Maße in cm

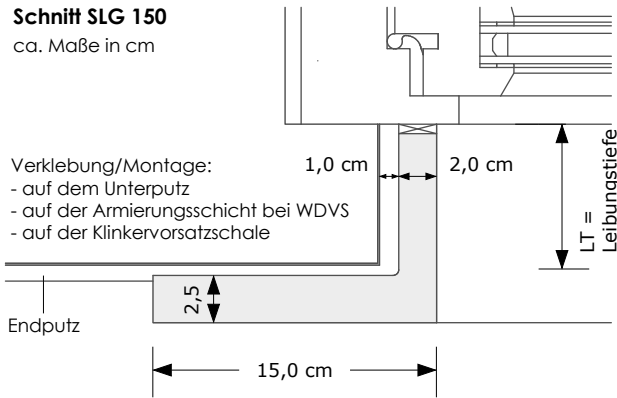

Verklebung/Montage:
 - auf dem Unterputz
 - auf der Armierungsschicht bei WDVS
 - auf der Klinkervorsatzschale

Endputz

15,0 cm

Technische Daten

Oberfläche:	glatt
Ansichtsbreite/Höhe:	15 cm
SLG 150 Profildicke vorne:	2,5 cm
SLG 150 Profildicke in der Leibung:	2,0 cm
Fensterbank SLB 150 Profildicke:	2,5 cm
für Leibungstiefen LT	bis max. 25 cm
Gewicht SLG 150 (bei LT = 15 cm):	ca. 16 Kg/lfdm.
Gewicht SLB 150 (bei LT = 20 cm):	ca. 21 Kg/lfdm.
Elemente geteilt:	ab ca. > 200 cm

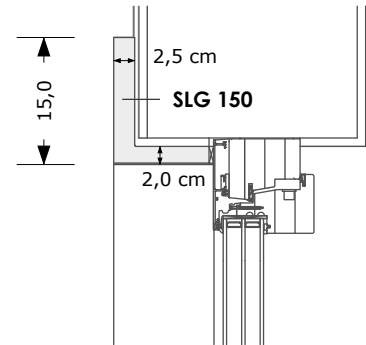

SLB 150 Neigung ca. 4 Grad

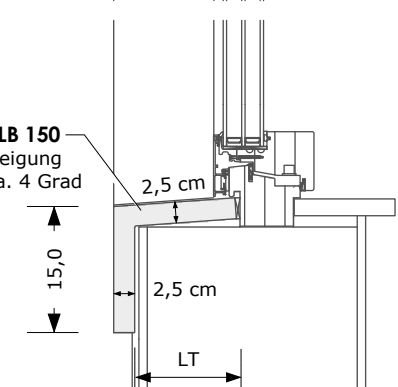

Kurzinfo zur Montage und zur Oberflächenbehandlung

Die rückseitige Verklebung der Gewände erfolgt mit einem hochwertigen Flexkleber C2 bei ≥ 5 Grad Celsius

- auf dem Mauerwerk mit tragfähigem Unterputz vor dem Aufbringen des Endputzes
- auf der Armierungsschicht des WDVS vor dem Aufbringen des Endputzes
- auf der Klinkervorsatzschale (hier ist eine dauerelastische Verfugung zur Fassade erforderlich)

Die Abdichtung zum Fensterrahmen bzw. zur Rolladenführungsschiene erfolgt mit einem Dichtband (Quellband). Die Fugen zwischen den Elementen sowie zur Fensterbank werden mit einem dauerelastischen PU-Dichtstoff (Polyurethan) ausgeführt.

Die Gewände werden in zementweiß geliefert. Zum dauerhaften Schutz gegen Verschmutzungen empfehlen wir in jedem Fall eine bauseitige Endbehandlung (z.B. durch Grundierung und Farbanstrich mit einer Reinacrylat- oder Silikonharzfarbe).

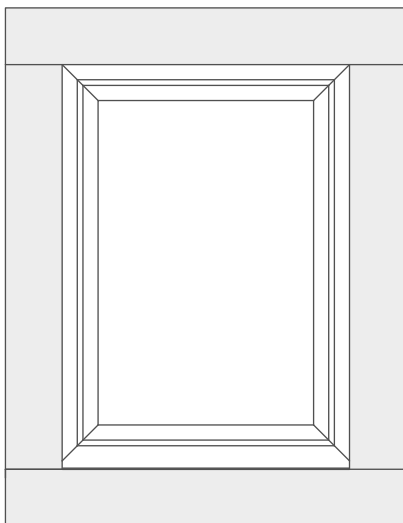

SLG 150_ Winkelgewände mit
SLB 150_ Schalen-Fensterbank

Winkelgewände SLG 150 mit Fensterbank SLB 150

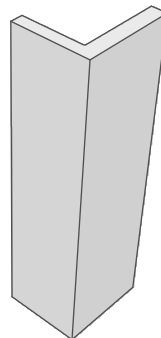

Winkelgewände
SLG 150 Profil

